

CİHAZIN KULLANIMI

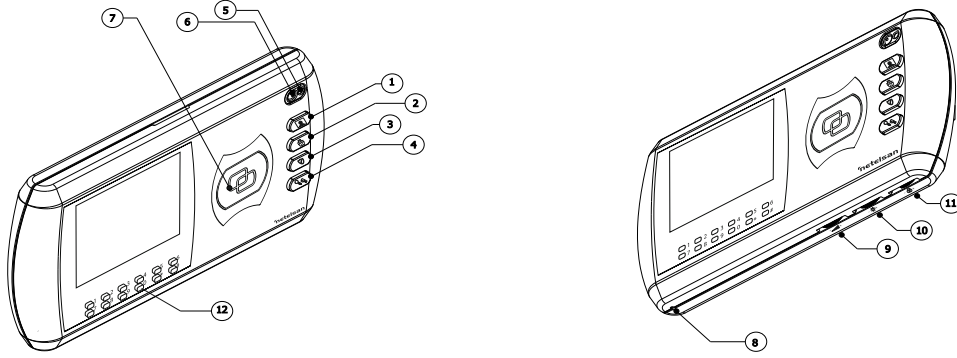

- | | |
|--------------------------------------|------------------------------|
| 1. Kapı ile konuşma | 7. Hoparlör |
| 2. Kapıcıyı arama | 8. Mikrofon |
| 3. Güvenliği arama | 9. Zil sesi seviye ayarı |
| 4. Kapı açma / Kamera gezdirme | 10. Monitör parlaklık ayarı |
| 5. Mavi led : Sistem meşgulken yanar | 11. Monitör renk ayarı |
| 6. Beyaz led : Zil çalarken yanar | 12. Tuş takımı |

Kapıyı görme: **Kapıyla Konuşma** butonuna basılarak çevir sesi alınır, aynı butona basılarak kapı ile görüşmeye başlanır. Kapı görüntüsü ekrandayken **Kapı Açma/Kamera Gezdirme** butonuna basılarak kapı açılabilir. **Kapıyla Konuşma** butonuna basılarak görüşme sonlandırılabilir. Eğer 1'den fazla kapınız varsa **Kapıyla Konuşma** butonuna basıp çevir sesi aldıktan sonra *1 ve ardından kapı numarasını 2 hane olarak tuşlayarak kapı ile görüşebilirsiniz. Örn. 2 nolu kapı için *102 tuşlanmalıdır.

Çağrı cevaplama : Şubenin zili çalarken **Kapıyla Konuşma** butona basılarak görüşme başlatılır. Aynı butona basılarak görüşme sonlandırılır.

Kapıcıyı arama: **Kapıcıyı Arama** butonuna basılarak çevir sesi alınır, aynı butona tekrar basılarak kapıcı çağrısı yapılır. Çalıyor sesi sırasında butona basılarak çağrıdan vazgeçilebilir. Kapıcının cevaplama durumu görüşme başlar. **Kapıyla Konuşma** butonuna basılarak görüşme sonlandırılabilir.

Güvenliği arama: **Güvenliği Arama** butonuna basılarak çevir sesi alınır, aynı butona tekrar basılarak güvenlik çağrısı yapılır. Çalıyor sesi sırasında aynı butona basılarak çağrıdan vazgeçilebilir. Güvenliğin cevaplama durumu görüşme başlar. **Kapıyla Konuşma** butonuna basılarak görüşme sonlandırılabilir. Bu butonla her zaman 1. yada ana güvenlik aranabilir. Eğer birden fazla güvenliğiniz varsa **Güvenliği Arama** butonuna basıp çevir sesi aldıktan sonra *2 ve ardından görüşülmek istenen güvenliğin numarasını 2 hane olarak tuşlayarak arayabilirsiniz. Örn. 2 nolu güvenlik için *202 tuşlanmalıdır.

Kamera Gezdirme: Sistem kullanımda değilken(mavi led sönmük iken) **Kapı Açma/Kamera Gezdirme** butonuna basıldığında kamera seçme işlemi yapılır. Her basışta bir sonraki kamera görüntüsü ekrana gelir.

Kapı Açma: Kapı ile görüşme durumunda iken **Kapı Açma/Kamera Gezdirme** butonuna basılarak kapı açılır.

Başka şubeyi arama: **Kapıyla Konuşma** butonuna basılarak çevir sesi alındıktan sonra tuş takımından aranmak istenen şubenin daire numarası 2 hane olarak tuşlanır. Çalıyor sesi sırasında tekrar **Kapıyla Konuşma** butonuna basılarak aramadan vazgeçilebilir. Karşının cevaplama durumunda görüşme başlar. Görüşme **Kapıyla Konuşma** butonuna basılarak sonlandırılır.

CİHAZIN DUVAR MONTAJI

1. Duvar askı aparatının vida yerlerini duvara işaretleyiniz ve delikleri delip dubelleri yerleştiriniz.
2. Cihaz ile birlikte verilen vidalar yardımıyla askı aparatını duvara sabitleyiniz.
3. Şubenin montajının yapılacağı yere çekilmiş olan tesisat kablosunu, renklerine göre soketteki kablolarla bağlayınız.
4. Soket bağlantısını yapınız.
5. Cihazı askı aparatını oturtup aşağı çekerek montajı tamamlayınız.

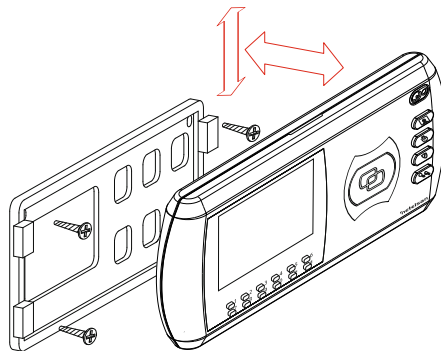

GARANTİ ŞARTLARI

1. Garanti süresi, ürünün teslim tarihinden itibaren başlar ve 2 (iki) yıldır.
2. Ürünün bütün parçaları dahil olmak üzere tamamı firmamızın garanti kapsamındadır.
3. Ürünün garanti süresi içerisinde arızalanması durumunda, tamirde geçen süre garanti süresine eklenir. Ürünün tamir süresi 20 iş gününü geçemez. Bu süre, ürüne ilişkin arızanın servis istasyonuna, servis istasyonunun olmaması durumunda, ürünün satıcısı, bayii, acentası, temsilciliği, ithalatçısı veya imalatçısı-üreticisinden birine bildirim tarihinden itibaren başlar. Tüketicinin arıza bildirimini; telefon, fax, e-posta, iadeli taahhütlü mektup veya benzeri bir yolla yapması mümkündür. Ancak, uyuşmazlık halinde ispat yükümlülüğü tüketiciye aittir. Malın arızasının 10 iş günü içerisinde giderilmemesi halinde, imalatçı - üretici veya ithalatçı; ürünün tamiri tamamlanıncaya kadar, benzer özelliklere sahip başka bir ürünü tüketicinin kullanımına tahsis etmek zorundadır.
4. Ürünün garanti süresi içerisinde gerek malzeme ve işçilik, gerekse montaj hatalarından dolayı arızalanması halinde, işçilik masrafı, değiştirilen parça bedeli ya da başka herhangi bir ad altında hiçbir ücret talep etmeksizin tamiri yapılacaktır.
5. Tüketicinin onarım hakkını kullanmasına rağmen ürünün;
 - Tüketicie teslim edildiği tarihten itibaren, belirlenen garanti süresi içinde kalmak kaydıyla, bir yıl içerisinde; en az dört defa veya imalatçı-üretici ve/veya ithalatçı tarafından belirlenen garanti süresi içerisinde altıdan fazla arızalanmasının yanı sıra, bu arızaların maldan yararlanamamayı sürekli kılması,
 - Tamiri için gereken azami süresinin aşılması ,
 - Firmanın servis istasyonunun, servis istasyonunun mevcut olmaması halinde sırayla satıcısı, bayii, acentesi temsilciliği ithalatçısı veya imalatçı-üreticisinden birisinin düzenleyeceği raporla arızanın tamirini mümkün bulunmadığının belirlenmesi, durumlarında tüketici malın ücretsiz değiştirilmesini, bedel iadesi veya ayıp oranda bedel indirimini talep edebilir.
6. Ürünün kullanma kılavuzunda yer alan hususlara aykırı kullanılmasından kaynaklanan arızalar garanti kapsamı dışındadır.
7. Garanti Belgesi ile ilgili olarak çıkabilecek sorunlar için Gümrük ve Ticaret Bakanlığı Tüketicinin Korunması ve Piyasa Gözetimi Genel Müdürlüğü'ne başvurulabilir.

GARANTİ BELGESİ

ÜRETİCİ FİRMANIN

Ünvanı : Netelsan Elektrik ve Elektronik Sistemleri San. ve Tic. AŞ
Merkez Adresi : ASO 1.Organize Sanayi Bölgesi Karakoyunlu Cd. No:4 Sincan / ANKARA
Tel : 0312 257 11 63
Faks : 0312 257 07 50

FİRMA YETKİLİSİNİN

İmza ve Kaşesi

ÜRÜNÜN

Cinsi : Sesli / Görüntülü Dahili Haberleşme Sistemleri
Markası : Netelsan
Modeli : M.U.YAN.00033/34/35/36/37
Bandrol ve Seri No :
Teslimat Tarihi ve Yeri :
Garanti Süresi : 2 (iki) Yıl
Azami Tamir Süresi : 20 (yirmi) iş günü

SATICI FİRMANIN

Ünvanı :
Adresi :
Tel :
Faks :
Fatura Tarih ve No :

TARİH - İMZA - KAŞE



TS-EN ISO 9001:2015

