

## CİHAZIN KULLANIMI



- |  |                                |
|--|--------------------------------|
| 1.  Kapı ile konuşma                   | 6. Ahize                       |
| 2.  Kapıcıyı arama                     | 7. Monitör                     |
| 3.  Güvenliği arama                    | 8. -▲+ Zil sesi seviye ayarı   |
| 4.  Kapı açma / Kamera gezdirme        | 9. -✱+ Monitör parlaklık ayarı |
| 5.  İkaz ledi : Sistem meşgulken yanar | 10. -⊗+ Monitör renk ayarı     |

**Kapı Butonu:** Ahize kaldırılıp çevir sesi duyulur ve kapı butonuna basılarak kapı ile görüşme yapılır. Görüşme bitiminde ahize yerine konur.

**Kapıcı Butonu:** Ahize kaldırılıp çevir sesi duyulur ve kapıcı butonuna basılarak kapıcı çağrısı yapılır. Çalıyor sesi sırasında ahize yerine konarak çağrıdan vazgeçilebilir. Kapıcının cevaplama durumunda görüşme başlar. Görüşme bitiminde ahize yerine konur.

**Güvenlik Butonu:** Ahize kaldırılıp çevir sesi duyulur ve güvenlik butonuna basılarak güvenlik çağrısı yapılır. Çalıyor sesi sırasında ahize yerine konarak çağrıdan vazgeçilebilir. Güvenliğin cevaplama durumunda görüşme başlar. Görüşme ahize yerine konularak bitirilir.

**Kapı Açma / Kamera Gezdirme Butonu:** Sistem kullanımda değilken bu butona basıldığında kamera gezme işlemi yapılır. Her basışta bir sonraki kamera görüntüsü ekrana gelir. Kapı ile görüşme durumundayken bu butona basılması durumunda kapı açılır.

## CİHAZIN DUVAR MONTAJI

- Kızaklı monitör sacının, duvara takılacak yeri ayarlandıktan sonra vida yerleri işaretlenir ve delinir. 6 mm'lik dübel takılacak şekilde kızaklı monitör sacı deliklerden vidaya duvara takılır.
- Kızaklı monitör sacının, ortasından çıkan kablolar monitörden çıkan kablolarla bağlantı yapıldıktan sonra kızaklı monitör sacındaki ayaklar monitör aşağı doğru çekilerek, tırnaklar yerine oturtulur. Aynı anda monitördeki tırnak da sacdaki yuvarlak kısma oturur.

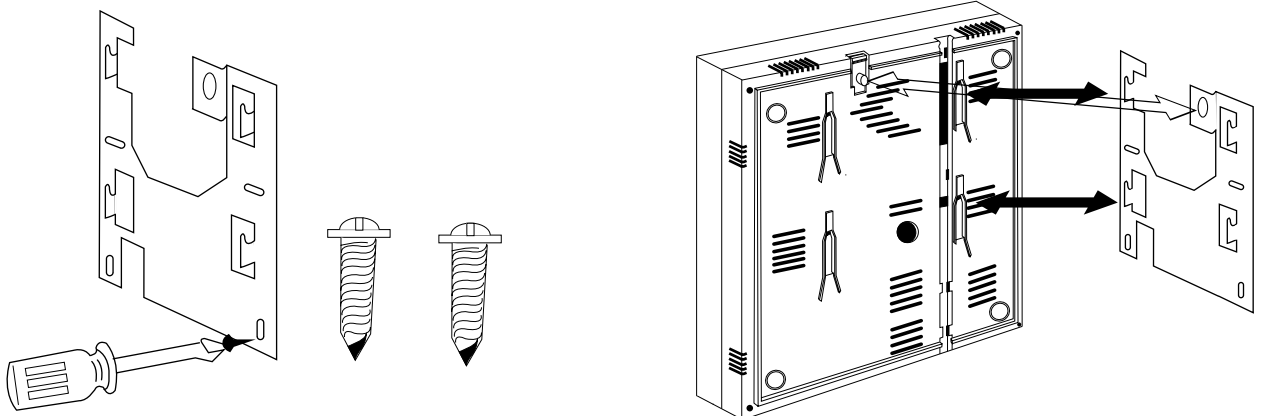

3. Monitör sökülme istendiğinde yandaki şekilde gösterildiği gibi monitörün arka kısmındaki tırnağa tornavida ile bastırılarak ve monitör yukarı doğru çekilerek sacdan çıkarılır.

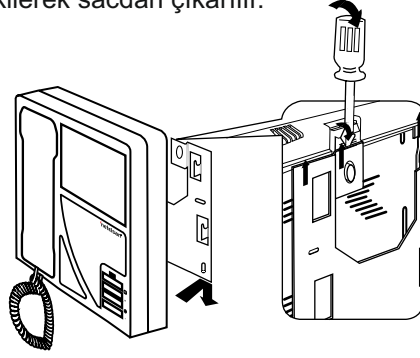

## GARANTİ ŞARTLARI

1. Garanti süresi, ürünün teslim tarihinden itibaren başlar ve 2 (İKİ) yıldır.
2. Ürünün bütün parçaları dahil olmak üzere tamamı firmamızın garanti kapsamındadır.
3. Ürünün garanti süresi içerisinde arızalanması durumunda, tamirde geçen süre garanti süresine eklenir. Ürünün tamir süresi 20 iş gününü geçemez. Bu süre, ürüne ilişkin arızanın servis istasyonuna, servis istasyonunun olmaması durumunda, ürünün satıcısı, bayii, acentası, temsilciliği, ithalatçısı veya imalatçısı-üreticisinden birine bildirim tarihinden itibaren başlar. Tüketicinin arıza bildirimini; telefon, fax, e-posta, iadeli taahhütlü mektup veya benzeri bir yolla yapması mümkündür. Ancak, uyumsuzluk halinde ispat yükümlülüğü tüketiciye aittir. Malın arızasının 10 iş günü içerisinde giderilmemesi halinde, imalatçı - üretici veya ithalatçı; ürünün tamiri tamamlanıncaya kadar, benzer özelliklere sahip başka bir ürünü tüketicinin kullanımına tahsis etmek zorundadır.
4. Ürünün garanti süresi içerisinde gerek malzeme ve işçilik, gerekse montaj hatalarından dolayı arızalanması halinde, işçilik masrafı, değiştirilen parça bedeli ya da başka herhangi bir ad altında hiçbir ücret talep etmeksizin tamiri yapılacaktır.
5. Tüketicinin onarım hakkını kullanmasına rağmen ürünün;
  - Tüketicie teslim edildiği tarihten itibaren, belirlenen garanti süresi içinde kalmak kaydıyla, bir yıl içerisinde; en az dört defa veya imalatçı-üretici ve/veya ithalatçı tarafından belirlenen garanti süresi içerisinde altıdan fazla arızalanmasının yanı sıra, bu arızaların maldan yararlanamamayı sürekli kılması,
  - Tamiri için gereken azami süresinin aşılması ,
  - Firmanın servis istasyonunun, servis istasyonunun mevcut olmaması halinde sırayla satıcısı, bayii, acentesi temsilciliği ithalatçısı veya imalatçı-üreticisinden birisinin düzenleyeceği raporla arızanın tamirini mümkün bulunmadığının belirlenmesi, durumlarında tüketici malın ücretsiz değiştirilmesini, bedel iadesi veya ayıp oranda bedel indirimini talep edebilir.
6. Ürünün kullanma kılavuzunda yer alan hususlara aykırı kullanılmasından kaynaklanan arızalar garanti kapsamı dışındadır.
7. Garanti Belgesi ile ilgili olarak çıkabilecek sorunlar için Gümrük ve Ticaret Bakanlığı Tüketicinin Korunması ve Piyasa Gözetimi Genel Müdürlüğü'ne başvurulabilir.

## GARANTİ BELGESİ

### ÜRETİCİ FİRMANIN

Ünvanı : Netelsan Elektrik ve Elektronik Sistemleri San. ve Tic. Ltd. Şti.  
Merkez Adresi : Batı Sitesi Mah. Gersan San. Sitesi 2308 Sok. No:54 Yenimahalle / ANKARA  
Tel : 0312 257 11 63  
Faks : 0312 257 07 50

### FİRMA YETKİLİSİNİN

İmza ve Kaşesi

### ÜRÜNÜN

Cinsi : Sesli / Görüntülü Dahili Haberleşme Sistemleri  
Markası : Netelsan  
Modeli : Vision Lite  
Bandrol ve Seri No :  
Teslimat Tarihi ve Yeri :  
Garanti Süresi : 2 (iki) Yıl  
Azami Tamir Süresi : 20(yirmi) iş günü

### SATICI FİRMANIN

Ünvanı :  
Adresi :  
Tel :  
Faks :  
Fatura Tarih ve No :

### TARİH - İMZA - KAŞE