

CİHAZIN KULLANIMI

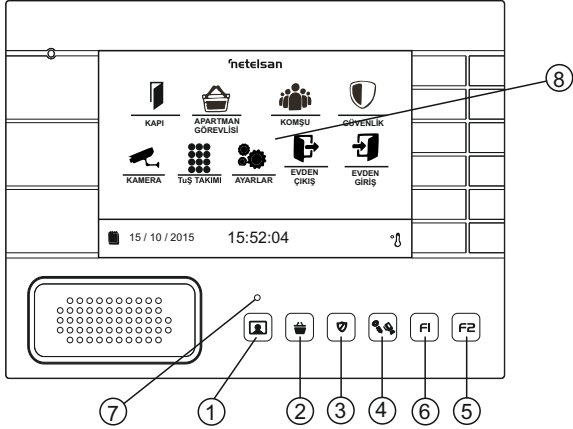

1. Kapı ile konuşma
2. Kapıcıyı arama
3. Güvenliği arama
4. Kapı açma / Kamera gezdirme
5. **F2** Fonksiyon 2 tuşu dokunmatik ekranı açma/kapatma
6. **F1** Fonksiyon 1 tuşu (işlevi yoktur)
7. Mavi led, sistemin durumunu gösterir. Sürekli yanması kapı ile yanıp sönmeye ise kapıcı veya varsa güvenlik ile görüşüldüğünü bildirir.
8. Dokunmatik ekran

Kapı ile Görüşme: Kapı butonuna basılarak kapı ile görüşme başlatılır. Aynı butona basılarak görüşme sonlandırılabilir. Dokunmatik ekranı kullanarak kapı ile görüşme için **F2** butonuna basılır, ekran açıldıktan sonra **KAPI** ikonu tıklanarak kapı ile görüşme başlatılır.

Kapıcı ile Görüşme: Kapıcı butonuna basılarak veya dokunmatik ekranda **APARTMAN GÖREVLİSİ** ikonuna tıklanarak kapıcı çağırısı yapılır. Ekrandaki **İPTAL** ikonuna tıklanarak veya Kapıcı butonuna basılarak aramaktan vazgeçilebilir. Kapıcının çağırısı cevaplaması durumunda görüşme başlar. Ekrandaki **BİTİR** ikonu ile veya Kapıcı butonu yardımıyla görüşme sonlandırılır.

Güvenlik ile Görüşme: Güvenlik butonuna basılarak veya dokunmatik ekranda **GÜVENLİK** ikonuna tıklanarak güvenlik çağırısı yapılır. Ekrandaki **İPTAL** ikonuna tıklanarak veya Güvenlik butonuna basılarak aramaktan vazgeçilebilir. Güvenliğin çağırısı cevaplaması durumunda görüşme başlar. Ekrandaki **BİTİR** ikonu ile veya Güvenlik butonu yardımıyla görüşme sonlandırılır.

Kapı Açma : Kapı ile görüşme konumundayken kapıyı açmak için bu butona basılır. Alternatif bir yöntem ise monitörde görüntü varken ekranın herhangi bir yerine tıklanarak ekranda beliren ikonlardan **KAPI AÇ** ikonuna tıklanmasıdır. Ayrıca **BİTİR** ikonuna basılarak görüşme sonlandırılabilir.

Kamera Gezdirme: Sistemde harici kameralar varsa ve sistem kullanımda değilken bu butona basılarak veya dokunmatik ekranda **KAMERA** ikonuna tıklanarak harici kameralar izlenebilir. Butona her basıldığında veya ekrandaki **SONRAKİ** ikonuna tıkladığında bir sonraki kameranın görüntüsü ekrana gelir. **FOTOĞRAF** ikonuna basılarak ekrandaki görüntü hafızaya kaydedilebilir.

Komşularla Görüşme : Diğer apartman sakinleri ile görüşülmek istendiğinde **F2** butonu ile dokunmatik ekran açıldıktan sonra **KOMŞU** ikonuna tıklanır. Çıkan tuş takımında aranmak istenen daire tuşlandıktan sonra **ONAY** tuşu tıklanarak arama yapılır. Ekrandaki **İPTAL** ikonuna tıklanarak aramaktan vazgeçilebilir.

Fotoğrafları İzleme : **F2** butonu ile dokunmatik ekran açıldıktan sonra **FOTOĞRAF** ikonuna tıklanır. Cihaz hafızasındaki fotoğraflar çekilme tarih ve saat bilgisi ile görüntülenir. İstenirse **SİLME** ikonuna basılarak hafızadan silinir. **SONRAKİ** ve **ÖNCEKİ** ikonları yardımıyla hafızadaki fotoğraflar arasında gezinilebilir.

Şubeye Daire Numarası Verme: **F2** butonu ile dokunmatik ekran açıldıktan sonra **TUŞ TAKIMI** ikonuna tıklanır. ***902638357ddd#** (ddd daire numarasıdır ve mutlaka 3 hane olarak girilmelidir. Örneğin 1 nolu daire için 001) şeklinde giriş yapılır ve **ONAY** ikonuna tıklanarak ayarlama bitirilir.

Zil Tipi ve Ses Seviyesi Ayarlama : **F2** butonu ile dokunmatik ekran açıldıktan sonra **AYARLAR** ikonuna tıklanır. Sağ ve sol ikonlara tıklanarak istenen zil tipi ve seviye ayarı yapıldıktan sonra **ÇIKIŞ** ikonuna basılarak ayarlama bitirilir.

Ev Güvenlik Sistemini Çalıştırma: Ev güvenlik sistemine sahipseniz ev güvenlik sistemini çalıştırmak için **F2** tuşu ile dokunmatik ekran açıldıktan sonra **EVDEN ÇIKIŞ** ikonuna tıklanır. Çıkan ekranda şifre tuşlanır ve **ONAY** ikonuna tıklanarak güvenlik sistemi devreye alınır.

Ev Güvenlik Sistemini Durdurma: Evden çıkarken çalıştırılmış olan ev güvenlik sistemini durdurmak için **F2** tuşu ile dokunmatik ekran açıldıktan sonra **EVE GİRİŞ** ikonuna tıklanır. Çıkan ekranda şifre tuşlanır ve **ONAY** ikonuna tıklanarak güvenlik sistemi devreden çıkarılır.

Tarih ve Saat Ayarlama: **F2** butonu ile dokunmatik ekran açıldıktan sonra **TUŞ TAKIMI** ikonuna tıklanır. ***987ggaayyssdd#** (gg gün, aa ay, yy yıl, ss saat, dd dakika) şeklinde giriş yapılarak ayarlama yapılır.

Diğer kapı veya güvenlikle görüşme : Sisteminizde birden fazla kapı ve/veya güvenlik varsa **F2** butonu ile dokunmatik ekran açıldıktan sonra **TUŞ TAKIMI** ikonuna tıklanır. Kapı için **KAPI** ikonuna ardından tuş takımından kapı numarasını girip **ONAY** ikonuna tıklayarak kapı ile görüşülebilir. Benzer şekilde **GÜVENLİK** ikonuna ardından güvenlik numarasını girip **ONAY** ikonuna tıklayarak istenilen güvenlik aranabilir.

Ev güvenlik sistemi şifresini değiştirme : Şifre ilk değeri 123456'dır, değiştirmek için **F2** butonu ile dokunmatik ekran açıldıktan sonra **TUŞ TAKIMI** ikonuna tıklanır ***955eeeeeyyyyyy#** (eeeeee eski şifre, yyyyyy ise yeni şifre) şeklinde giriş yapılarak şifre değiştirilir.

CİHAZIN DUVAR MONTAJI

1. Ürünün arkasında bulunan askı aparatını Resim 3'de gösterildiği gibi çıkarınız.
2. Askı aparatında bulunan vida yerlerini duvara işaretleyiniz ve delikleri delip dübelleri yerleştiriniz (Resim 2).

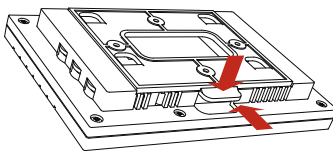

Resim 1

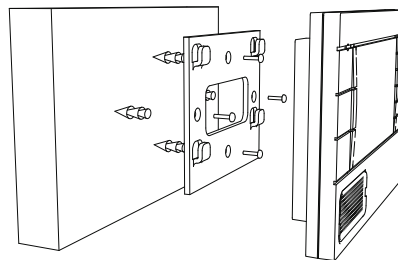

Resim 2

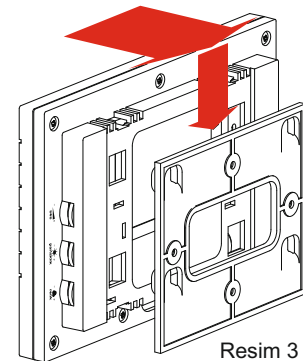

Resim 3

3. Ürün ile birlikte verilen 4 adet vidayı kullanarak askı aparatını duvara monte ediniz(Resim 2).
4. Askı aparatının montajının yapılacağı yere çekilmiş olan diafon kablosunu, diafonun arka gövdesindeki bağlantı soketine, şemaya göre bağlayınız.
5. Soket bağlantısı yapılmış ürünü askı aparatına yerleştirdikten sonra tık sesi duyana kadar aşağı çekerek asınız.(Resim3)

GARANTİ ŞARTLARI

1. Garanti süresi, ürünün teslim tarihinden itibaren başlar ve 2 (iki) yıldır.
2. Ürünün bütün parçaları dahil olmak üzere tamamı firmamızın garanti kapsamındadır.
3. Ürünün garanti süresi içerisinde arızalanması durumunda, tamirde geçen süre garanti süresine eklenir. Ürünün tamir süresi 20 iş gününü geçemez. Bu süre, ürüne ilişkin arızanın servis istasyonuna, servis istasyonunun olmaması durumunda, ürünün satıcısı, bayii, acentası, temsilciliği, ithalatçısı veya imalatçısı-üreticisinden birine bildirim tarihinden itibaren başlar. Tüketicinin arıza bildirimini; telefon, fax, e-posta, iadeli taahhütlü mektup veya benzeri bir yolla yapması mümkündür. Ancak, uyuşmazlık halinde ispat yükümlülüğü tüketiciye aittir. Malın arızasının 10 iş günü içerisinde giderilmemesi halinde, imalatçı - üretici veya ithalatçı; ürünün tamiri tamamlanıncaya kadar, benzer özelliklere sahip başka bir ürünü tüketicinin kullanımına tahsis etmek zorundadır.
4. Ürünün garanti süresi içerisinde gerek malzeme ve işçilik, gerekse montaj hatalarından dolayı arızalanması halinde, işçilik masrafi, değiştirilen parça bedeli ya da başka herhangi bir ad altında hiçbir ücret talep etmeksizin tamiri yapılacaktır.
5. Tüketicinin onarım hakkını kullanmasına rağmen ürünün;
 - Tüketicie teslim edildiği tarihten itibaren, belirlenen garanti süresi içinde kalmak kaydıyla, bir yıl içerisinde; en az dört defa veya imalatçı-üretici ve/veya ithalatçı tarafından belirlenen garanti süresi içerisinde altıdan fazla arızalanmasının yanı sıra, bu arızaların maldan yararlanamamayı sürekli kılması,
 - Tamiri için gereken azami süresinin aşılması ,
 - Firmanın servis istasyonunun, servis istasyonunun mevcut olmaması halinde sırayla satıcısı, bayii, acentesi temsilciliği ithalatçısı veya imalatçı-üreticisinden birisinin düzenleyeceği raporla arızanın tamirini mümkün bulunmadığının belirlenmesi, durumlarında tüketici malın ücretsiz değiştirilmesini, bedel iadesi veya ayıp oranda bedel indirimini talep edebilir.
6. Ürünün kullanma kılavuzunda yer alan hususlara aykırı kullanılmasından kaynaklanan arızalar garanti kapsamı dışındadır.
7. Garanti Belgesi ile ilgili olarak çıkabilecek sorunlar için Gümrük ve Ticaret Bakanlığı Tüketicinin Korunması ve Piyasa Gözetimi Genel Müdürlüğü'ne başvurulabilir.

GARANTİ BELGESİ

ÜRETİCİ FİRMANIN

Ünvanı : Netelsan Elektrik ve Elektronik Sistemleri San. ve Tic. AŞ
 Merkez Adresi : ASO 1.Organize Sanayi Bölgesi Karakoyunlu Cd. No:4 Sincan / ANKARA
 Tel : 0312 257 11 63
 Faks : 0312 257 07 50

FİRMA YETKİLİSİNİN

İmza ve Kaşesi

ÜRÜNÜN

Cinsi : Sesli / Görüntülü Dahili Haberleşme Sistemleri
 Markası : Netelsan
 Modeli : XP 4.3" ve XP 7"
 Bandrol ve Seri No :
 Teslimat Tarihi ve Yeri :
 Garanti Süresi : 2 (iki) Yıl
 Azami Tamir Süresi : 20 (yirmi) iş günü

SATICI FİRMANIN

Ünvanı :
 Adresi :
 Tel :
 Faks :
 Fatura Tarih ve No :

TARİH - İMZA - KAŞE



TS-EN ISO 9001:2015

